

VMC double flux



Elite 400 & 800
pour piscine

Elite 400 & 800

Unités complètes de ventilation pour piscine



- Habillage en tôle d'acier galvanisé à chaud et en panneau sandwich 50 mm
- Echangeur traité Epoxy
- Batterie électrique 3 étages
- 3 vitesses de ventilation

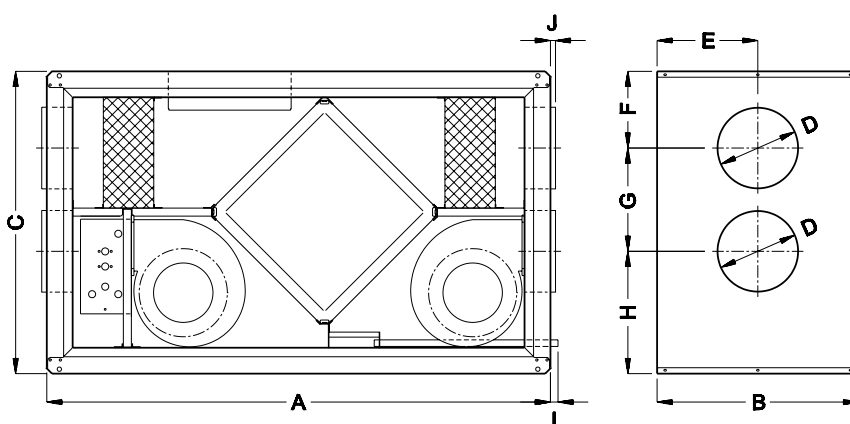

Dimensions en mm	A	B	C	D	E	F	G	H	I	J
Elite 400	1000	400	600	160	200	152	205	243	15	10
Elite 800	1100	500	750	200	250	195	333	222	15	10

Caractéristique techniques		ELITE 400	ELITE 800
Débit d'air maxi.	m3/h	400	800
Efficacité thermique	%	73	68
Alimentation électrique	V/Hz	1 x 230 / 50	2 x 230 / 50
Consommation maxi.	W	1780	2900
Intensité maxi.	A	7,8	12,6
Batterie électrique	W	1500	2400
Filtres aspiration/soufflage		F5 / F5	F5 / F5
Section de raccordement	Ø mm	160	200
Niveau sonore (1mètre)	dB (A)	48	51
Poids	Kg	64	95
Dimensions (H x L x P)	mm	600 x 1000 x 400	750 x 1100 x 500

GECO DISTRIBUTION

Z.A. - 8 bis rue de la Redoute
67 207 NIDERHAUSBERGEN
Tél. 03 88 18 11 18 - Fax. 03 88 20 51 33
dantherm@geco.fr